

#6300 Pillar Live Seal Unit

“Live Seal Unit” 是一种独特的产品，通过使用存储在弹簧套组件中的专用弹簧，长期适当地控制对压盖填料的紧固力来提高密封性能和稳定性

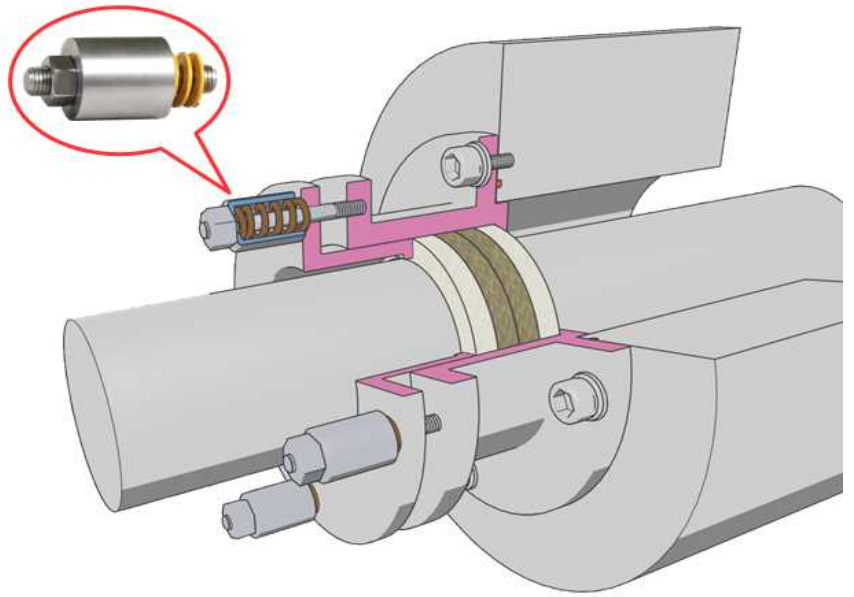

— 主要选择 —

粉末/树脂流体

#4526L + #4536

清洁环境使用

#4536 + #4504

通用化学流体

#4525L + #4525

高温干燥设备

#6527L + #6722

— 机制 —

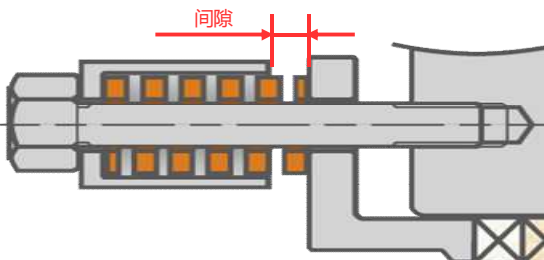

当间隙宽度扩大到我们指定的尺寸时，请拧紧。
→可以目视控制拧紧力的降低

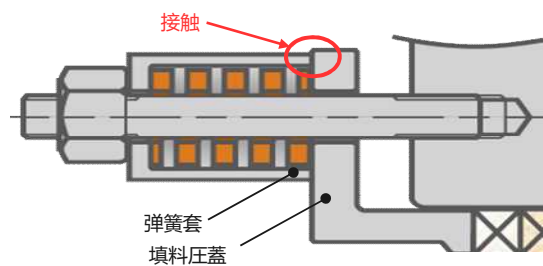

拧紧直至弹簧套和压盖接触
→可以通过适当的拧紧力进行管理

— 性能 —

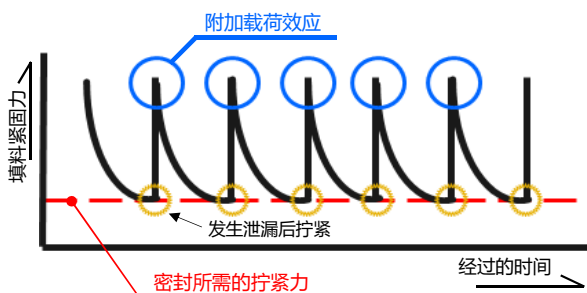

一般密封填料设备

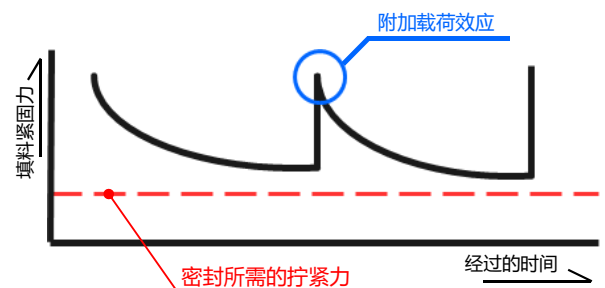
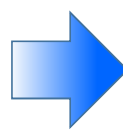

Live Seal Unit



上海皮拉贸易有限公司

Shanghai Pillar Trading Co., Ltd.

地址：上海市长宁区仙霞路319号远东国际广场A栋2002室

电话：021-62087711

传真：021-62350501

邮箱：sales@sh.pillar-cn.com